

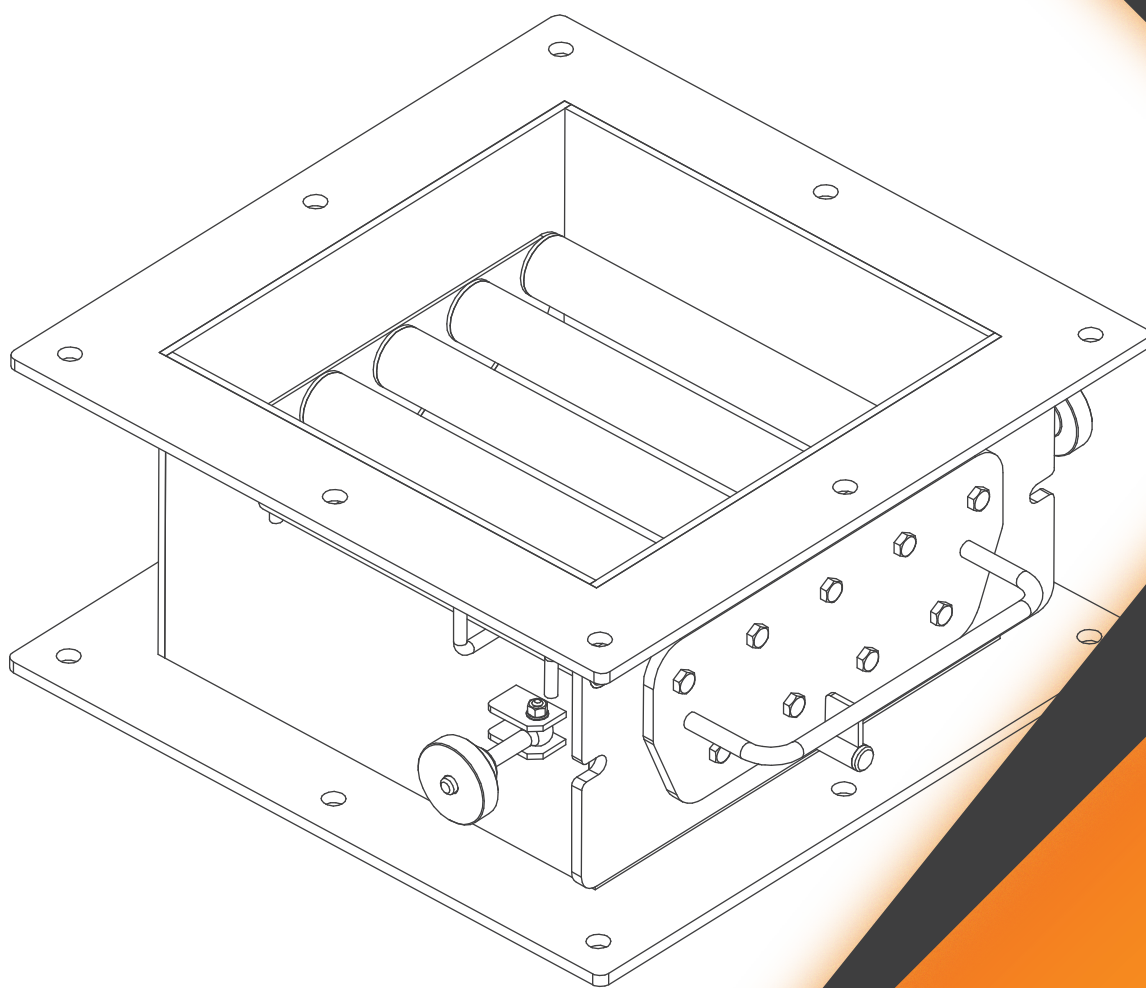

АГРОПРОМРЕСУРС

завод элеваторного оборудования



**Магнитный
сепаратор**

Магнитный сепаратор

Магнитные сепараторы со стержневой кассетой

Сепараторы — предназначены для отделения металлических примесей весом от 0,01 до 0,3 кг из сыпучих материалов: зерна, муки, комбикормов, отрубей, семян подсолнечника и других продуктов в зерноперерабатывающей и мукомольной промышленности на элеваторах, хлебоприемных пунктах, мельницах, крупяных, комбикормовых и кукурузных заводах. Сепаратор выполнен в виде короба из нержавеющей стали, с магнитными элементами в виде стержней внутри, закрепленными на крышке, которая открывается для очистки сепаратора. Для соединения с трубопроводом сепаратор оснащён двумя фланцами, установку следует производить на участке доступном для обслуживания.



Магнитный сепаратор

Таблица характеристик

Наименование показателя	Модельный ряд	
	МС-200	МС-250
Размеры (ДхШхВ)	324х300х170 мм	384х360х170 мм
Проходное сечение трубопровода (ДхШ)	200х200 мм	200х200 мм
Количество рядов стержней	2 шт.	
Диаметр стержней	30 мм	
Количество стержней	7 шт.	9 шт.

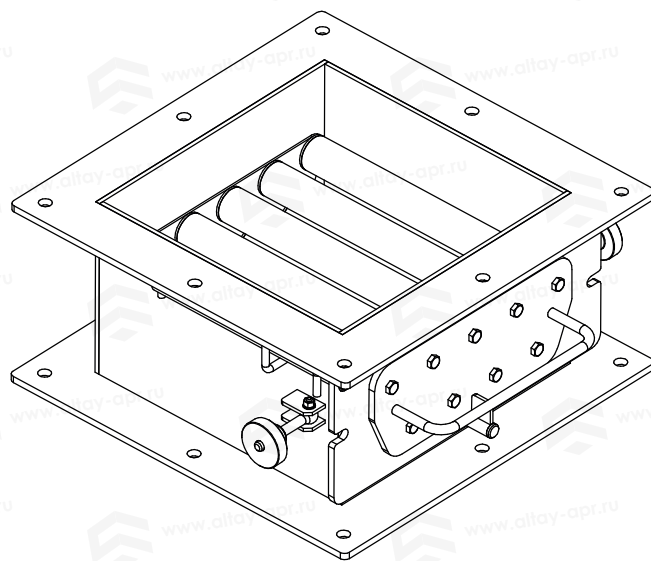
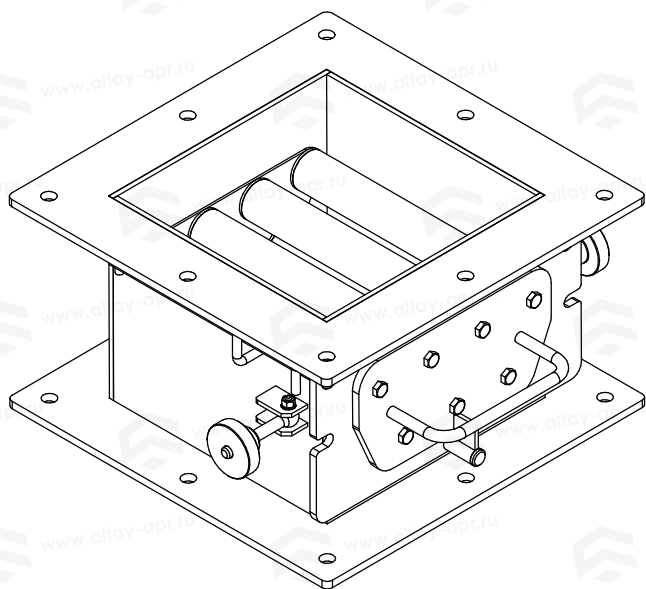

Стержневой сепаратор МС-200

Стержневой сепаратор МС-250

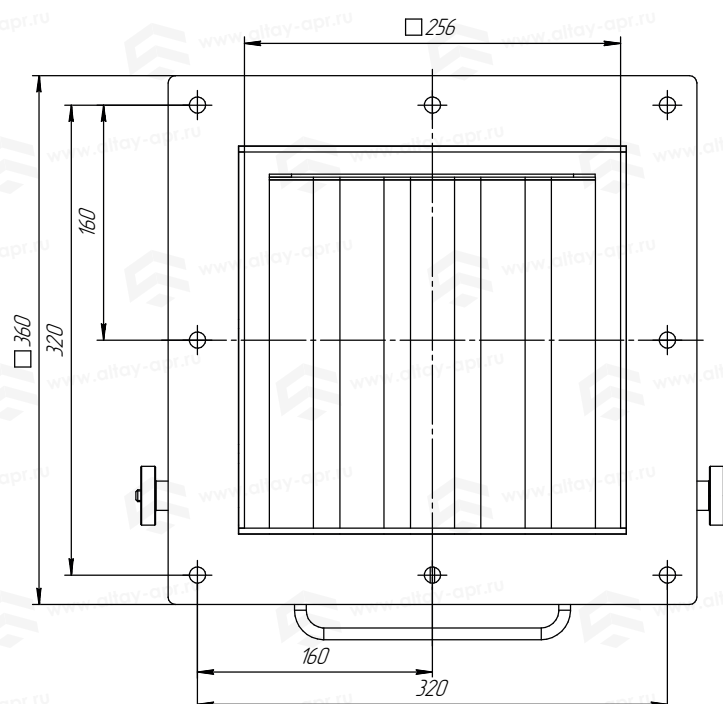
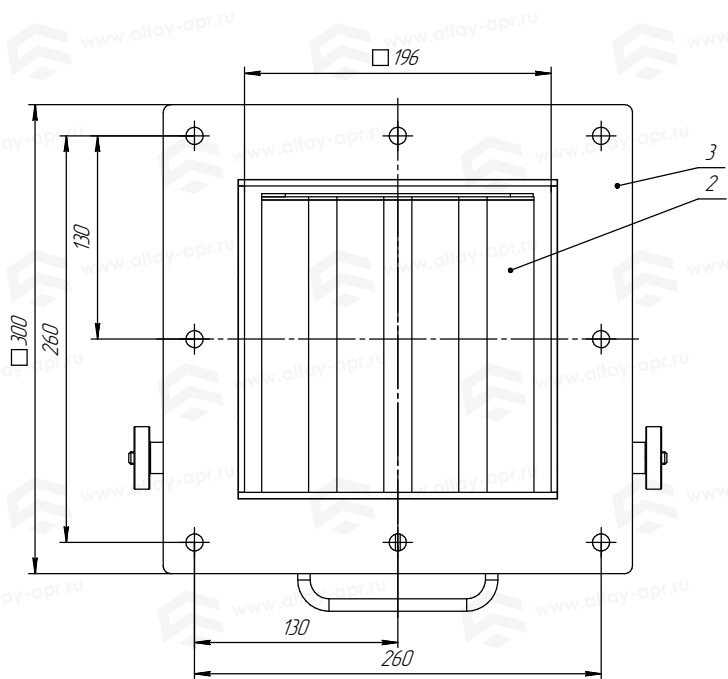

Магнитный сепаратор

Таблица «Спецификация сепаратора МС-200/МС-250»

Поз.	Наименование	Кол-во
1	Корпус	1 шт.
2	Магнитная система	1 шт.
3	Фланец	2 шт.
4	Запирающее устройство	2 шт.
5	Уплотнитель	1 шт.

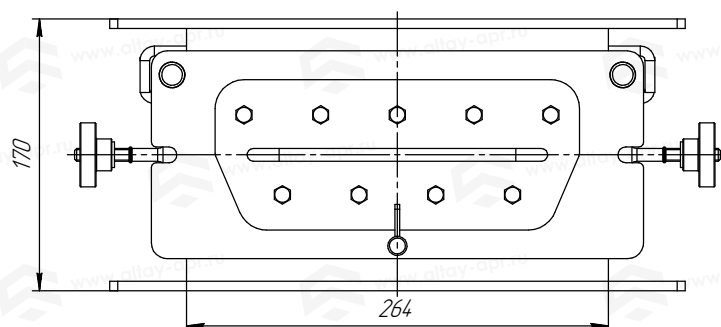
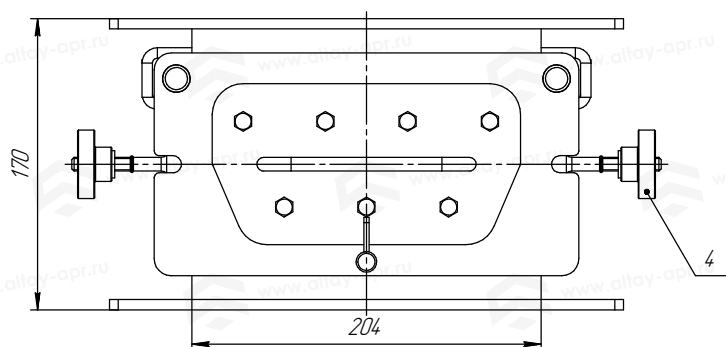

Стержневой сепаратор МС-200

Стержневой сепаратор МС-250

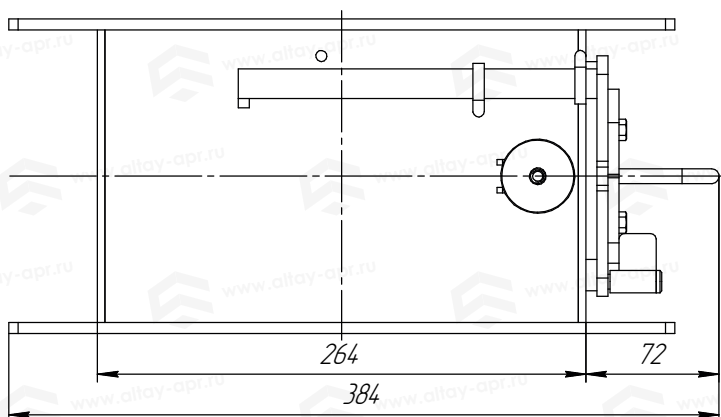
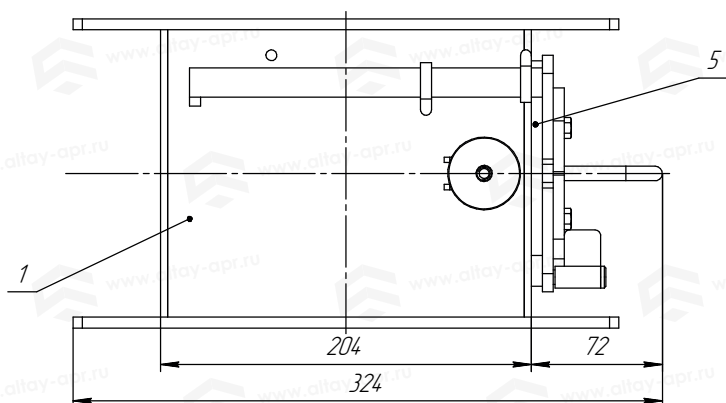

www.altay-apr.ru

- ☎ 8 (800) 222-05-68
- 📍 8 (929) 397-05-67
- ✉ manager@altay-apr.ru
- 📍 656056, Россия, Алтайский край, г. Барнаул, ул. Промышленная, д. 100